

Sistema Informativo Socio Sanitario

Bologna, 3 febbraio 2010

Massimo Galletto – SofTech srl
www.softech-engineering.it

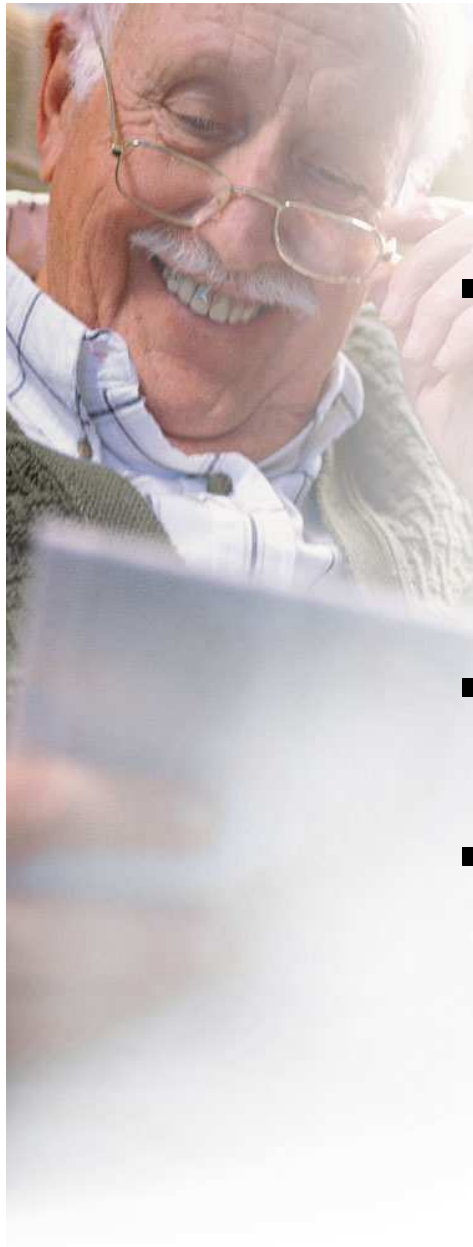

Il sistema informativo Garsia



- E' un sistema informativo progettato per la gestione dei servizi socio-sanitari integrati, sia nella fase di primo contatto (Sportello Sociale) e presa in carico sociale e socio-sanitaria integrata, sia nella fase gestionale
- E' un sistema unico per tutte le aree (Anziani, Minori, Disabili, Adulti ed Immigrati)
- E' un sistema in grado di rispondere alle esigenze gestionali di tutti i soggetti coinvolti (Comuni, ASL, ASP, Provincia) ed al fabbisogno informativo sia locale che regionale

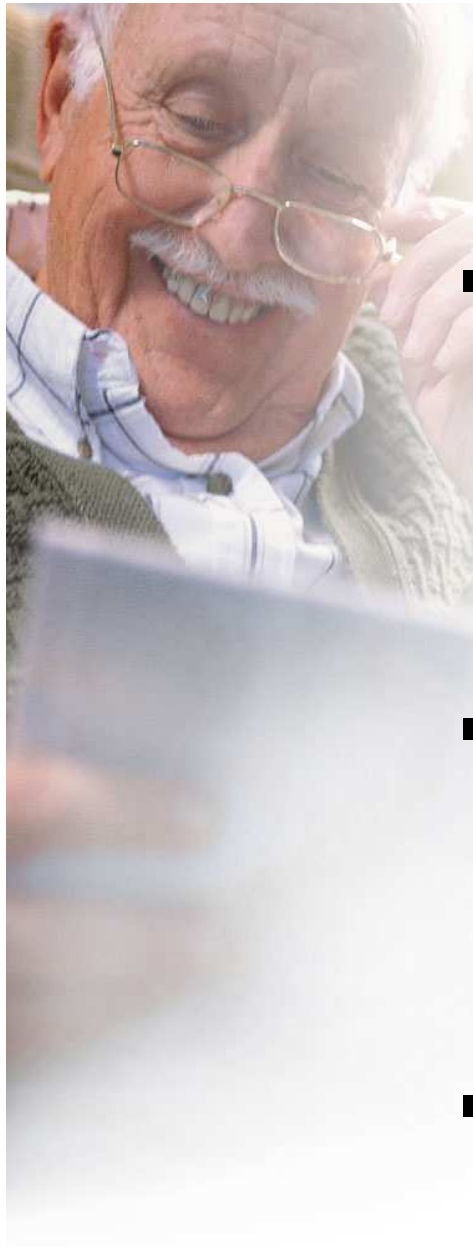

Il sistema informativo Garsia



- Comprende la gestione completa dei servizi comunali (sociali, educativi ed abitativi), dei servizi territoriali dell'azienda sanitaria (es. ADI, Assegni di Cura) e delle attività erogate dalle ASP sia al domicilio che in struttura
- Garantisce la continuità assistenziale Ospedale-Territorio collegando, per le dimissioni protette, i reparti degli ospedali con il territorio (servizi comunali e distrettuali)
- E' un sistema diffuso e collaudato

Diffusione del sistema in Regione E-R

- **Sistema informativo sull'accesso – Sportello Sociale**
 - Tutti i distretti e le aziende USL di Bologna, Imola e Ferrara
 - Distretti di : Reggio Emilia, Castelnovo né Monti, Guastalla*, Montecchio*, Piacenza, Ravenna)
- **Osservatorio del bisogno**
 - Comuni di Bologna, Piacenza, Reggio Emilia, Ravenna, Comuni della Provincia di Bologna, Comuni della Provincia di Ferrara (Distretti Ovest e Centro Nord), Distretti Reggio Emilia (Castelnovo né Monti, Montecchio* e Guastalla*)
- **Sistema gestione ADI**
 - Aziende USL di Bologna e Ferrara
- **Sistema gestione economica Assegni di Cura**
 - Aziende USL di Bologna, Imola, Ferrara e Ravenna, Reggio Emilia (Reggio Emilia, Castelnovo né Monti, Montecchio*), Modena (Vignola)
- **Sistema Dimissioni Protette**
 - Azienda USL di Bologna: 9 ospedali Ausl, 40 reparti, e 12 strutture accreditate

Circa il 50% della Regione ed oltre 120 Comuni coinvolti

Lavori in corso

- Integrazione Sportello Lavoro
- Cartella Disabili
- Cartella Minori (SISAM)
- Gestione Strutture (residenziali e semi-residenziali) [FAR - D.M. 17.12.2008]
- Gestione rendicontazione FRNA/DGR 1206
- Nuovi flussi SMAC, FAR, SIADI
- Cruscotto direzionale e strategico

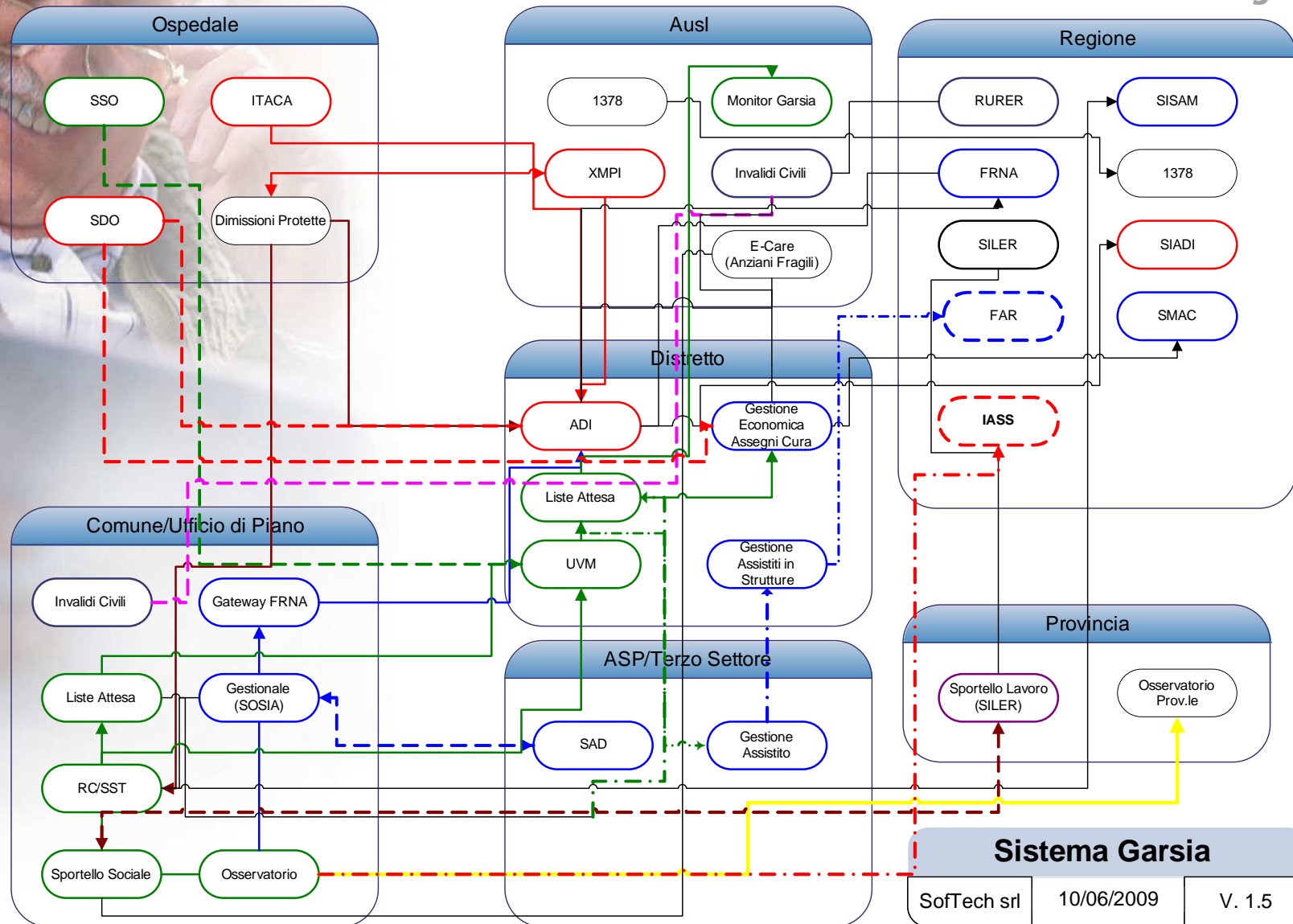

Il mondo dei servizi alla Persona

- Sistema a "Rete"
 - Il singolo Ente deve colloquiare con attori esterni (Provincia, Regione, Azienda USL, Terzo settore)
- Fattori strategici:
 - Consapevolezza della mancanza di un modello stabile di riferimento per la "Cartella Sociale"
 - Conoscenza del bisogno espresso
 - Conoscenza della domanda
 - Conoscenza dell'offerta con una visione unitaria sul nucleo familiare (integrazione orizzontale interna)
 - Integrazione socio-sanitaria (integrazione verticale esterna)



Focus su alcuni progetti

- Garsia: un sistema “su misura”
- Rendicontazione FRNA
- Gestione Strutture
- Dimissioni protette
- Cruscotto



Garsia.We

Welfare Engineering



- Frutto di oltre 10 anni di esperienza
- Sistema unico per tutte le aree
- Piattaforma web/open source
- Sistema di autorizzazione role-based
- Sistema distribuito attraverso ESB
- Ideale per prototipazione e sperimentazione modelli
- Generazione dinamica modello di valutazione



myGarsia

- Innovativo sistema di costruzione della cartella socio-sanitaria;
- Vantaggi del “progetto” con i costi del “prodotto”
- Riduzione dei costi di gestione
- Rapido sviluppo di prototipi per successive sperimentazioni
- Costruzione “graduale” del modello di valutazione

Cartella: il PAI

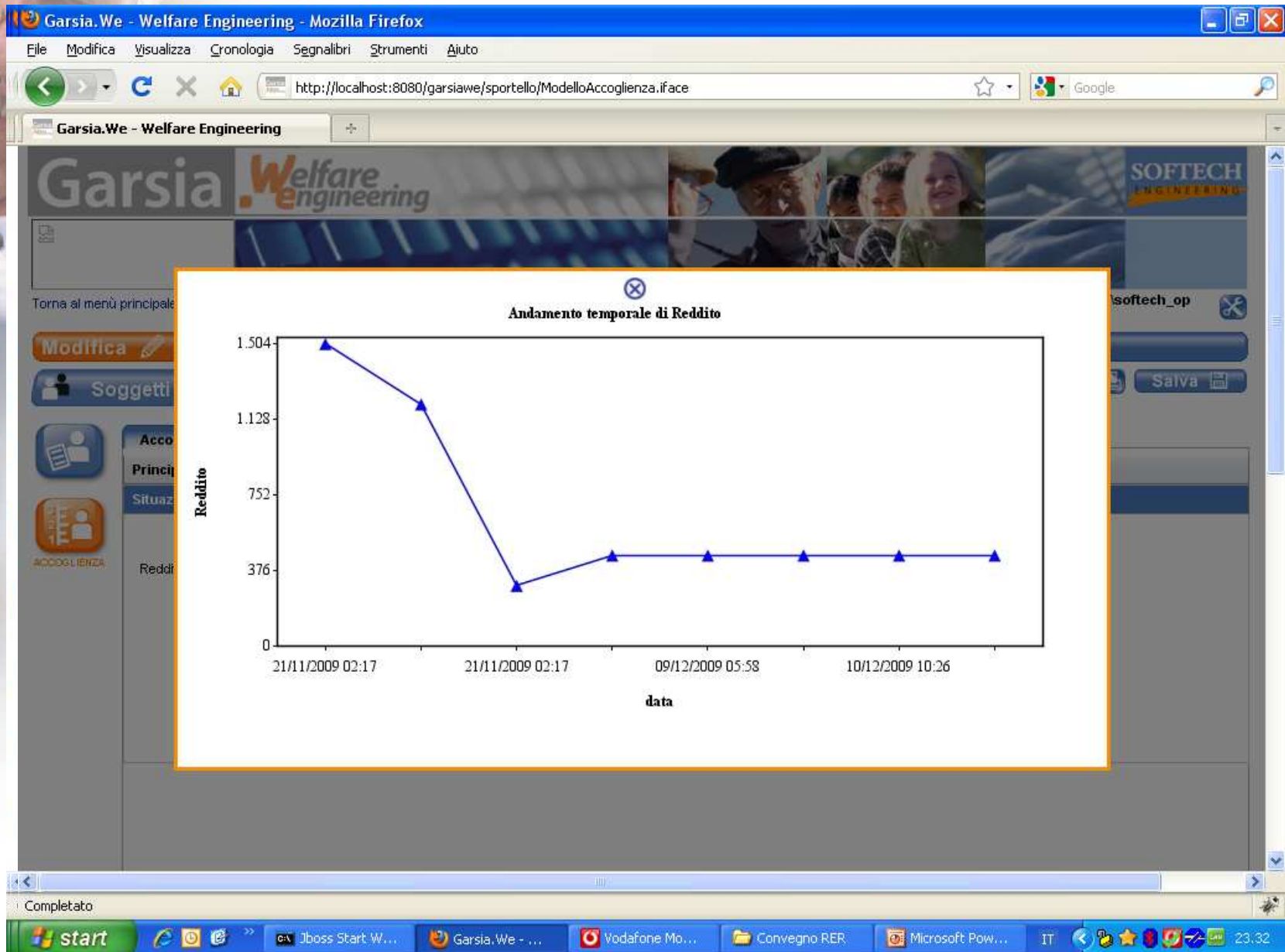

Caratteristiche del sistema Garsia



- Semplicità d'uso e massima flessibilità
- Totale autonomia del Cliente nel descrivere i contenuti della Cartella, completamente storicizzata: il sistema si adatta in modo semplice all'organizzazione del Cliente ed alle modifiche normative e/o organizzative
- L'avvio di un progetto Garsia prevede un'analisi organizzativa preliminare e la costruzione di una cartella "su misura".
- Completa informatizzazione del processo dallo Sportello Sociale alla Cartella Socio-Sanitaria integrata, dalle liste d'attesa alla gestione dell'utente sia in struttura che al domicilio
- Integrazione in tempo reale con i sistemi di back-office degli Enti coinvolti (Comuni, Ausl, Provincia, ASP)
- Progettato per soddisfare le esigenze gestionali dell'utilizzatore ed il fabbisogno informativo a tutti i livelli
- Cruscotto direzionale e sistema di reportistica evoluta
- Piattaforma web open source
- Cooperazione applicativa attraverso un'architettura distribuita

Architettura

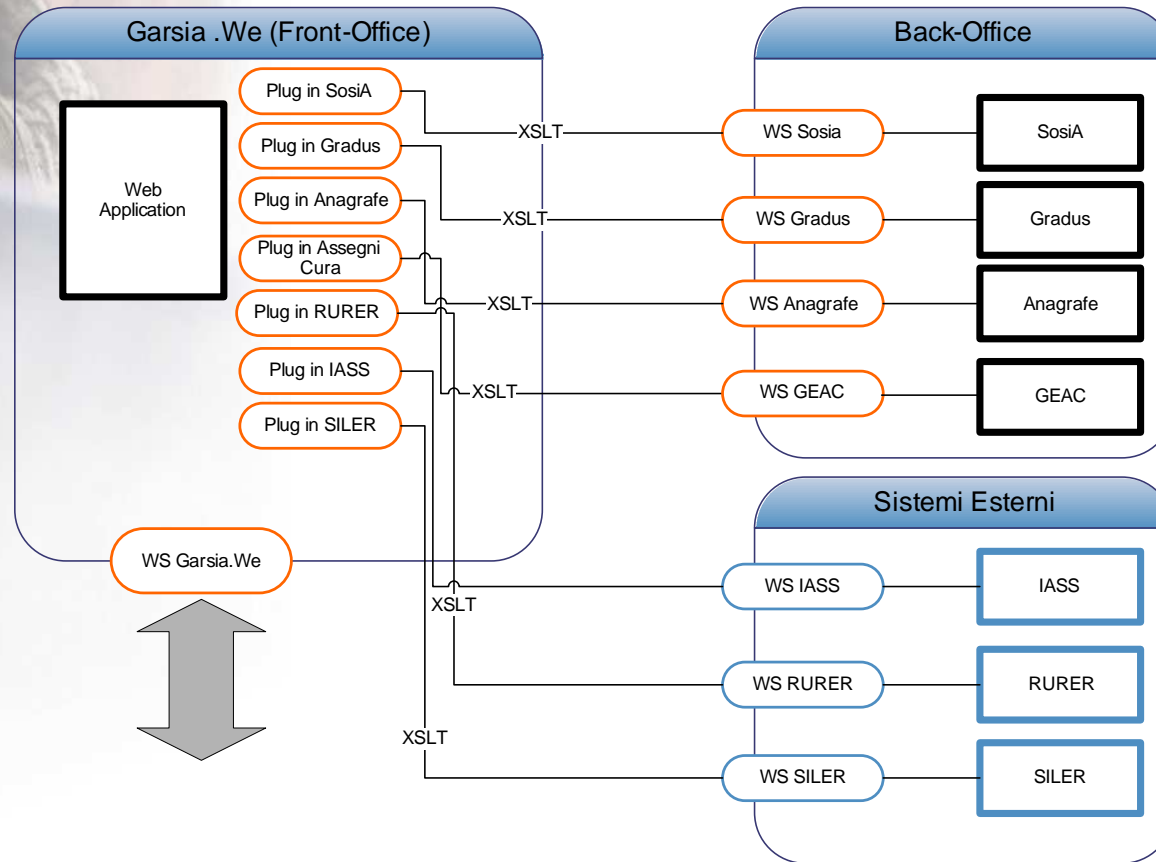

Infrastruttura di rete

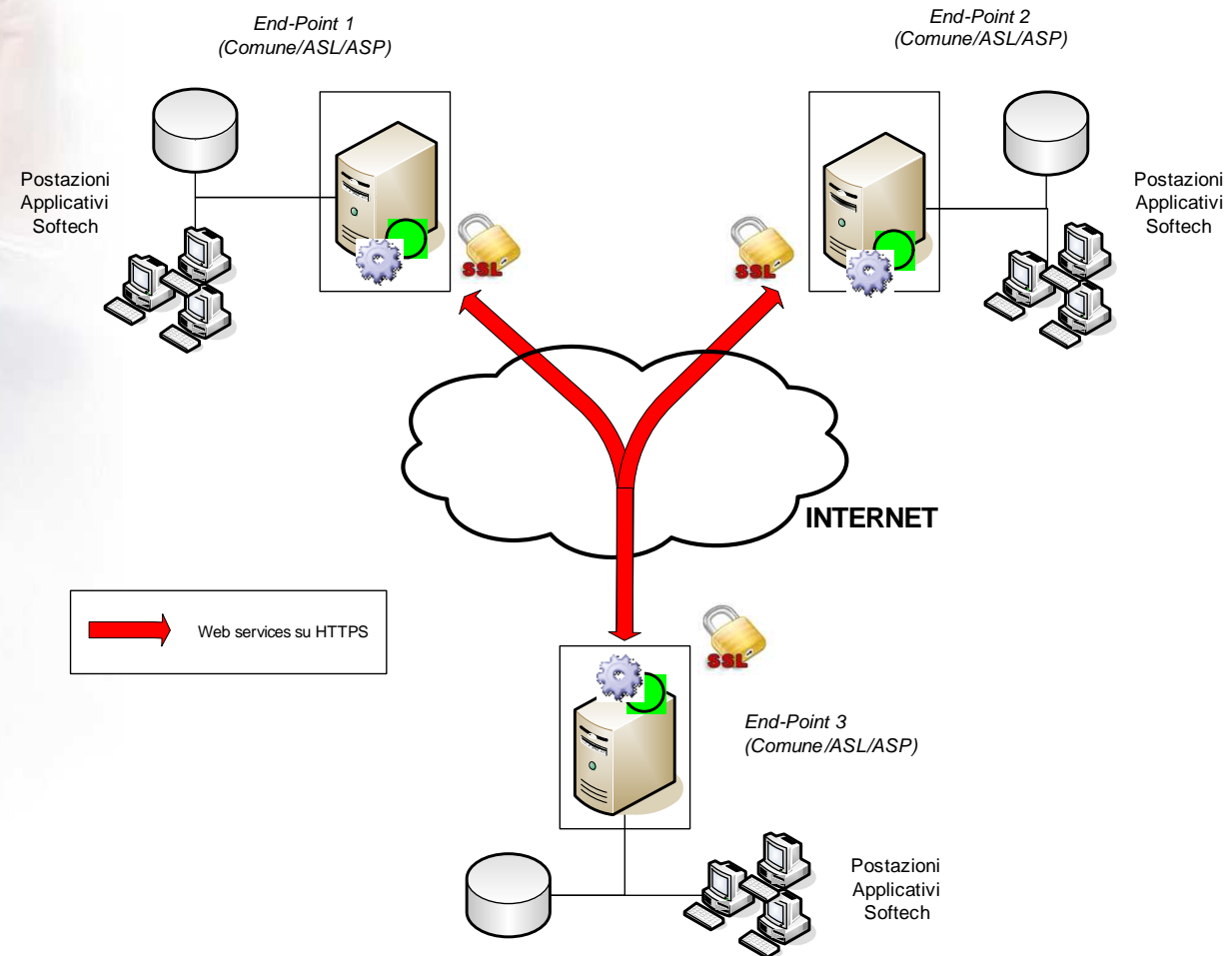

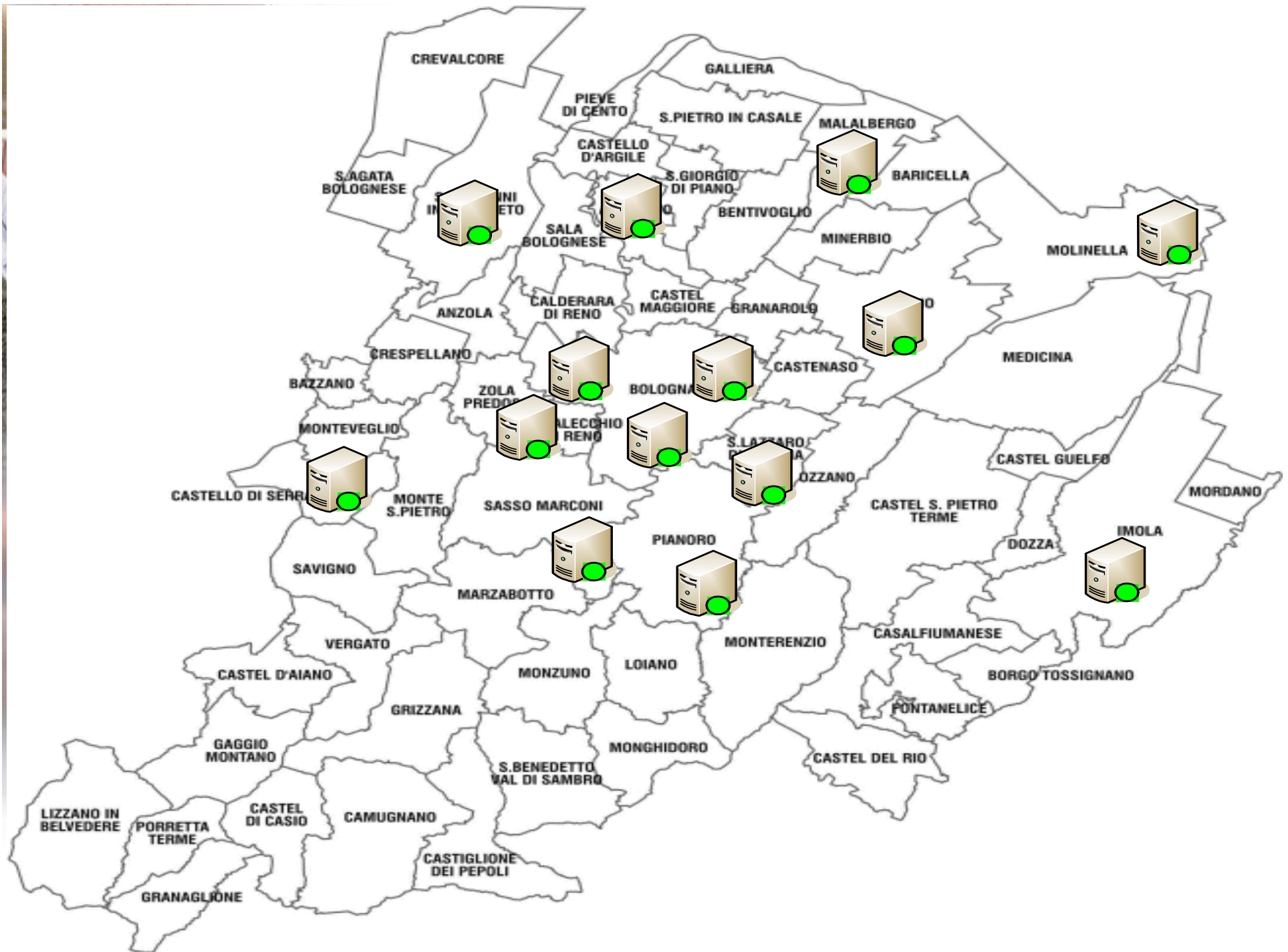

Garsia Strutture: obiettivi



- Razionalizzazione dei flussi informativi vs. Ausl, Provincia e Regione (FAR, presenze/assenze, case-mix, indicatori qualità, SIPS, prestazioni specialistiche ecc.)
- Costruzione di un vero e proprio sistema dell'“offerta” integrato con il sistema della “domanda”, in grado di rispondere al fabbisogno di Ausl e Comuni/Uffici Piano, basato sulla condivisione della cartella s.s. dell'utente.
- Gestione dei posti letto: autorizzati, accreditati e convenzionati
- Rimborso automatico degli ORSS;
- “Trasferimento” automatico della cartella socio-sanitaria dal SAA alla struttura e viceversa
- Valutazione socio-sanitaria periodica per flusso FAR
- Monitoraggio dell'offerta da parte dell'Ufficio di Piano

Rendicontazione dati attività (FRNA-DGR 1206-ORSS)

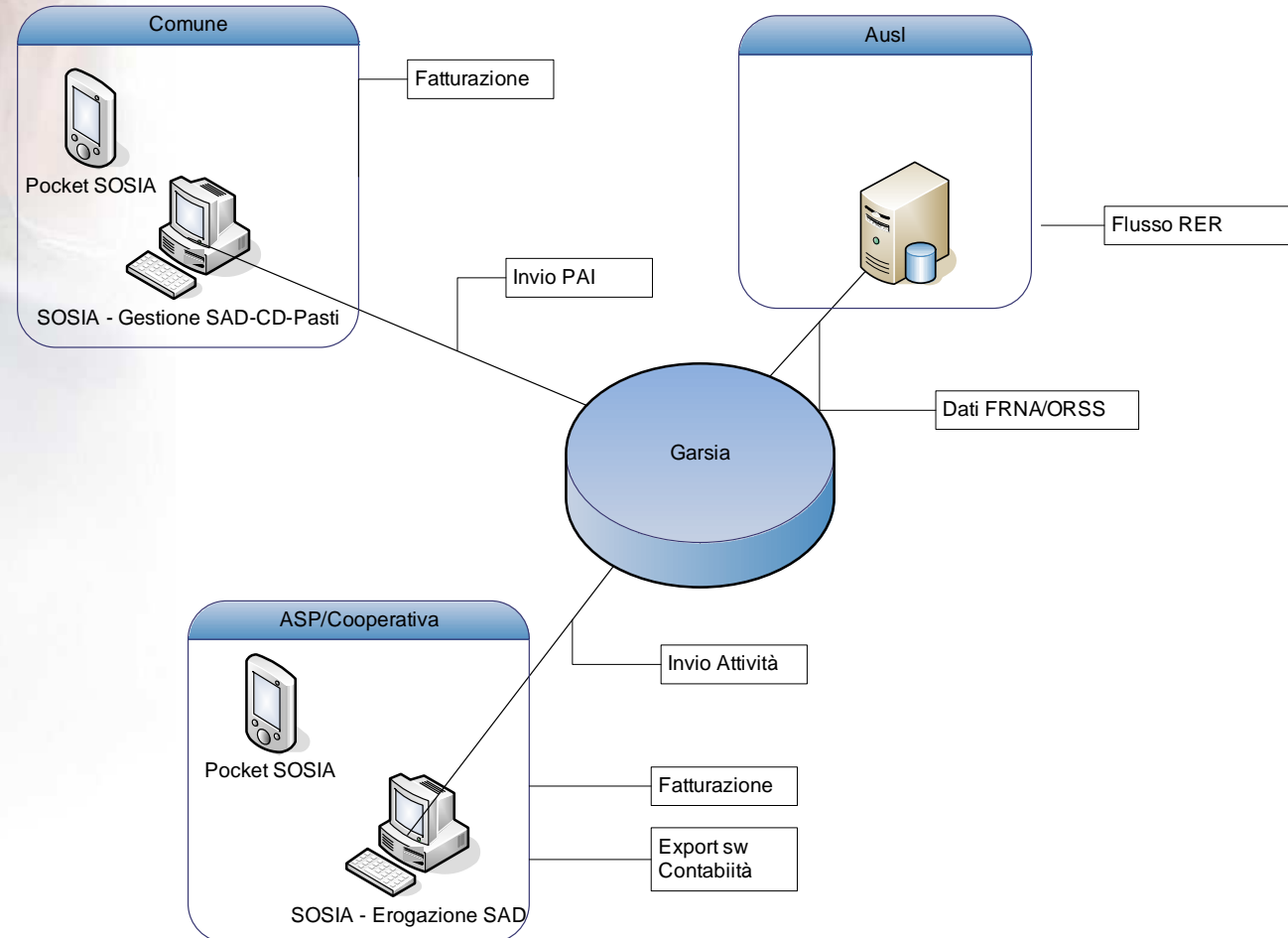



Integrazione Ospedale-Territorio: gestione dimissioni protette

- L'integrazione avviene in tempo reale;
- Lo strumento è già sperimentato ed utilizzato da 40 reparti di tutti gli ospedali dell'Ausl di Bologna;
- La segnalazione viene inviata sia alla C.O. sia al servizio sociale del comune di residenza ;
- L'ospedale viene informato della presa in carico della segnalazione;
- Estensione a lungodegenze e altri ospedali non Ausl;

Dati di supporto alla programmazione Governo della Rete

- Analisi del bisogno espresso
- Analisi e gestione della domanda
- Analisi e gestione dell'offerta
- Analisi della multi-utenza

Analisi dei dati

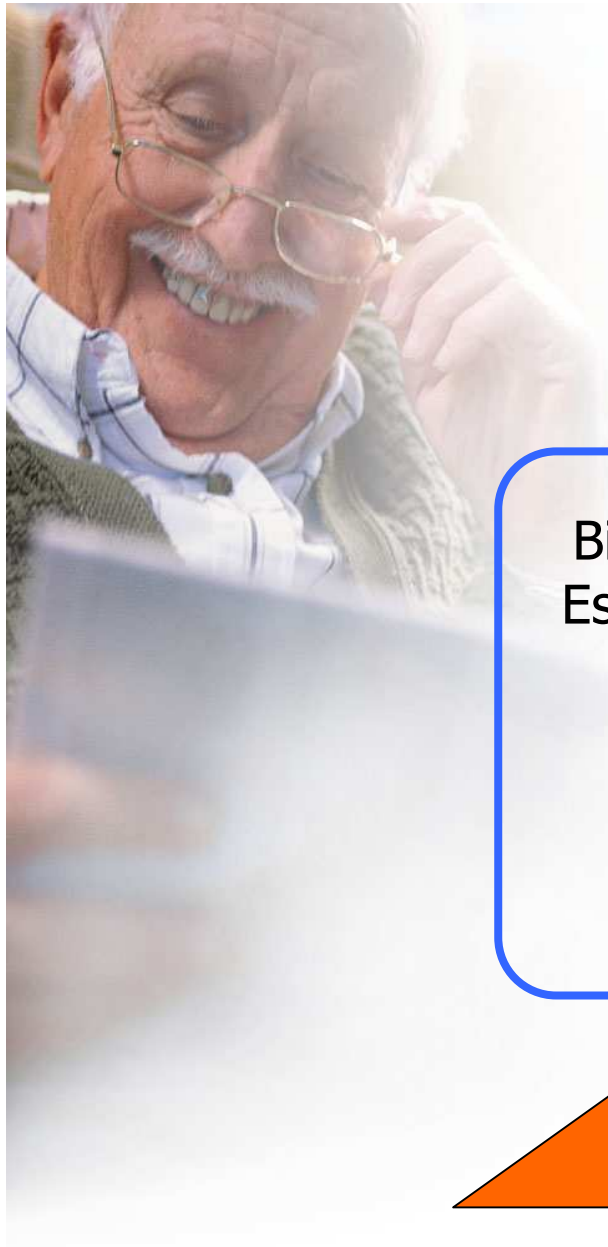

Bisogno
Espresso

Domanda

Offerta

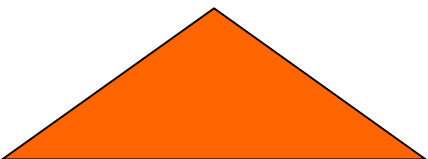
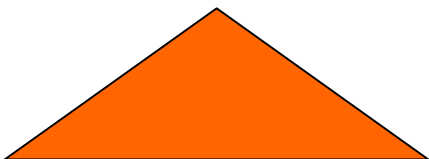
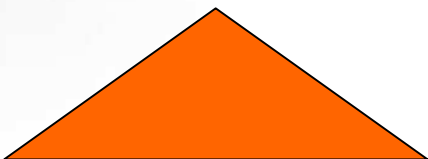

Sportello

Cartella

Gestionale

Cruscotto



ANNO CONTATTO: 2.009
 AREA BISOGNO: Anziani
 (Tutte le scelte)
 Anziani
 Disabili
 Disagio adulto
 Famiglia e Minori
 Immigrazione

QUARTIERE	CONTATTI	% CONTATTI
Quartiere Porto	591	16,5%
Quartiere Borgo Panigale	459	12,8%
Quartiere Navile	933	26,0%
Quartiere Reno	201	5,6%
Quartiere Saragozza	117	3,3%
Quartiere Savena	545	15,2%
Quartiere S. Donato	185	5,2%
Quartiere S. Stefano	278	7,8%
Quartiere S. Vitale	278	7,8%
Totale complessivo	3.587	100,0%

DISTRIBUZIONE CONTATTI PER QUARTIERE

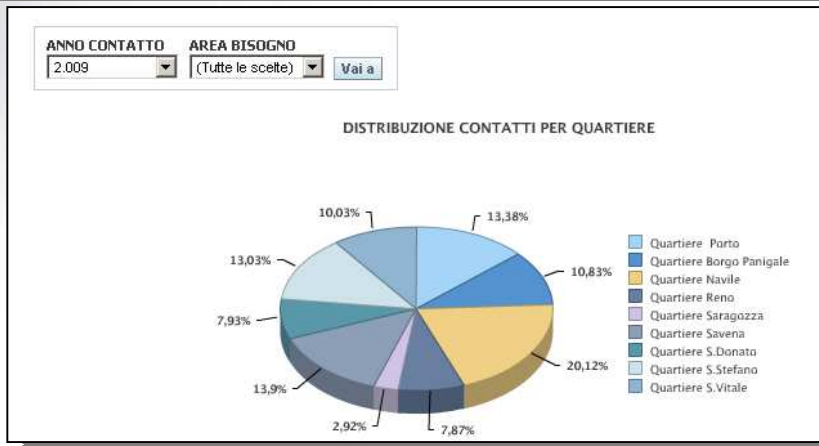
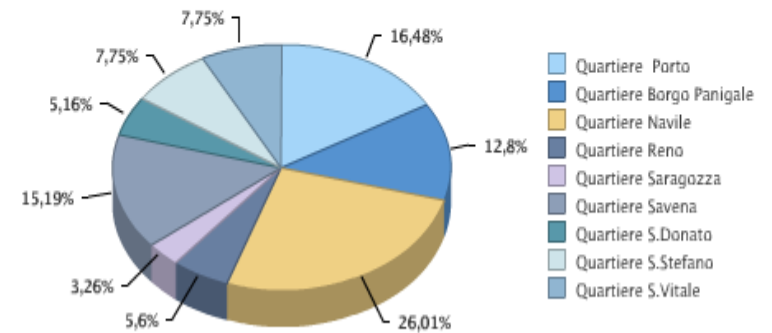

Sportello: registrazione del contatto

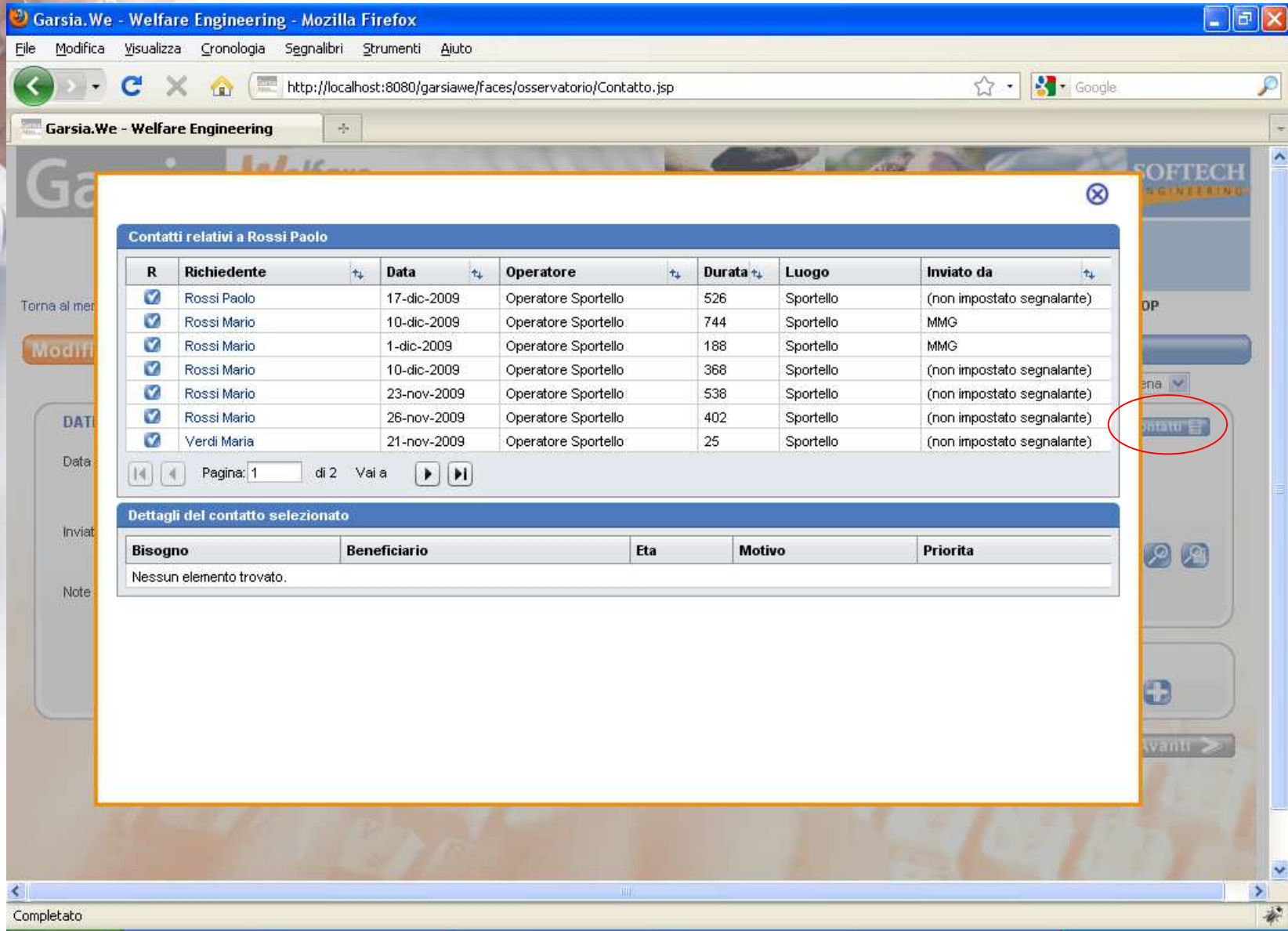

Contatti relativi a Rossi Paolo

R	Richiedente	Data	Operatore	Durata	Luogo	Inviato da
<input checked="" type="checkbox"/>	Rossi Paolo	17-dic-2009	Operatore Sportello	526	Sportello	(non impostato segnalante)
<input checked="" type="checkbox"/>	Rossi Mario	10-dic-2009	Operatore Sportello	744	Sportello	MMG
<input checked="" type="checkbox"/>	Rossi Mario	1-dic-2009	Operatore Sportello	188	Sportello	MMG
<input checked="" type="checkbox"/>	Rossi Mario	10-dic-2009	Operatore Sportello	368	Sportello	(non impostato segnalante)
<input checked="" type="checkbox"/>	Rossi Mario	23-nov-2009	Operatore Sportello	538	Sportello	(non impostato segnalante)
<input checked="" type="checkbox"/>	Rossi Mario	26-nov-2009	Operatore Sportello	402	Sportello	(non impostato segnalante)
<input checked="" type="checkbox"/>	Verdi Maria	21-nov-2009	Operatore Sportello	25	Sportello	(non impostato segnalante)

Pagina: 1 di 2 Vai a

Dettagli del contatto selezionato

Bisogno	Beneficiario	Eta	Motivo	Priorita
Nessun elemento trovato.				

Contatto

Sportello: orientamento

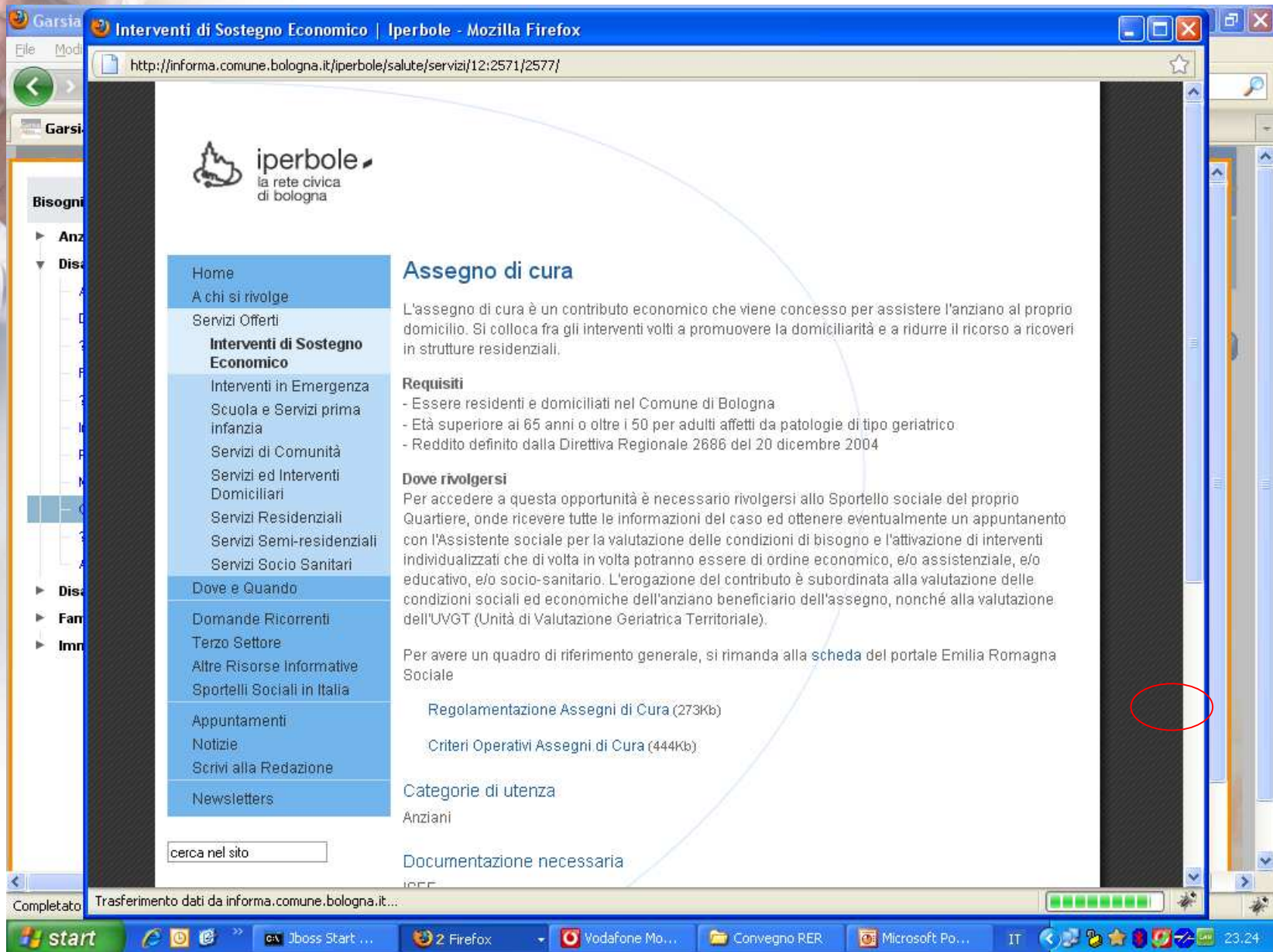

Interventi di Sostegno Economico | Iperbole - Mozilla Firefox
http://informa.comune.bologna.it/iperbole/salute/servizi/12:2571/2577/

iperbole
la rete civica di bologna

Assegno di cura

L'assegno di cura è un contributo economico che viene concesso per assistere l'anziano al proprio domicilio. Si colloca fra gli interventi volti a promuovere la domiciliarità e a ridurre il ricorso a ricoveri in strutture residenziali.

Requisiti

- Essere residenti e domiciliati nel Comune di Bologna
- Età superiore ai 65 anni o oltre i 50 per adulti affetti da patologie di tipo geriatrico.
- Reddito definito dalla Direttiva Regionale 2686 del 20 dicembre 2004

Dove rivolgersi

Per accedere a questa opportunità è necessario rivolgersi allo Sportello sociale del proprio Quartiere, onde ricevere tutte le informazioni del caso ed ottenere eventualmente un appuntamento con l'Assistente sociale per la valutazione delle condizioni di bisogno e l'attivazione di interventi individualizzati che di volta in volta potranno essere di ordine economico, e/o assistenziale, e/o educativo, e/o socio-sanitario. L'erogazione del contributo è subordinata alla valutazione delle condizioni sociali ed economiche dell'anziano beneficiario dell'assegno, nonché alla valutazione dell'UVGT (Unità di Valutazione Geriatrica Territoriale).

Per avere un quadro di riferimento generale, si rimanda alla scheda del portale Emilia Romagna Sociale

Regolamentazione Assegni di Cura (273Kb)

Criteria Operativi Assegni di Cura (444Kb)

Categorie di utenza

Anziani

Documentazione necessaria

cerca nel sito

Trasferimento dati da informa.comune.bologna.it...

start | Jboss Start ... | 2 Firefox | Vodafone Mo... | Convegno RER | Microsoft Po... | IT | 23.24

Sportello: prenotazione colloquio

Fissa appuntamento

Data e ora: venerdì 29 gennaio 2010 8:30

Durata: 30 minuti

Sede: Quartiere Borgo Panigale

Area: Anziani

Operatore: Assistente Sociale

Utente: Rossi Paolo

Richiedente: Rossi Paolo

Note: Note per Assistente Sociale

Salva

Settimana dal 25 al 30 gennaio 2010

LUNEDÌ 25 GENNAIO 2010	
08:00 - 08:30	<non disponibile>
08:30 - 09:00	<non disponibile>
09:00 - 09:30	<non disponibile>
09:30 - 10:00	<non disponibile>
10:00 - 10:30	<non disponibile>
10:30 - 11:00	<non disponibile>
11:00 - 11:30	<non disponibile>
11:30 - 12:00	<non disponibile>
13:00 - 13:30	<non disponibile>
13:30 - 14:00	<non disponibile>
14:00 - 14:30	<non disponibile>
14:30 - 15:00	<non disponibile>
15:00 - 15:30	<non disponibile>
15:30 - 16:00	<non disponibile>
16:00 - 16:30	<non disponibile>
16:30 - 17:00	<non disponibile>

MARTEDÌ 26 GENNAIO 2010	
08:00 - 08:30	<non disponibile>
08:30 - 09:00	<non disponibile>
09:00 - 09:30	<non disponibile>
09:30 - 10:00	<non disponibile>
10:00 - 10:30	<non disponibile>
10:30 - 11:00	<non disponibile>
11:00 - 11:30	<non disponibile>
11:30 - 12:00	<non disponibile>
13:00 - 13:30	<non disponibile>
13:30 - 14:00	<non disponibile>
14:00 - 14:30	<non disponibile>
14:30 - 15:00	<non disponibile>
15:00 - 15:30	<non disponibile>
15:30 - 16:00	<non disponibile>
16:00 - 16:30	<non disponibile>
16:30 - 17:00	<non disponibile>

GIOVEDÌ 28 GENNAIO 2010	
13:00 - 13:30	<non disponibile>
13:30 - 14:00	<non disponibile>
14:00 - 14:30	<non disponibile>
14:30 - 15:00	<non disponibile>
15:00 - 15:30	<non disponibile>
15:30 - 16:00	<non disponibile>
16:00 - 16:30	<non disponibile>
16:30 - 17:00	<non disponibile>

VENERDÌ 29 GENNAIO 2010	
13:00 - 13:30	<non disponibile>
13:30 - 14:00	<non disponibile>
14:00 - 14:30	<non disponibile>
14:30 - 15:00	<non disponibile>
15:00 - 15:30	<non disponibile>
15:30 - 16:00	<non disponibile>
16:00 - 16:30	<non disponibile>
16:30 - 17:00	<non disponibile>

Cartella: il PAI

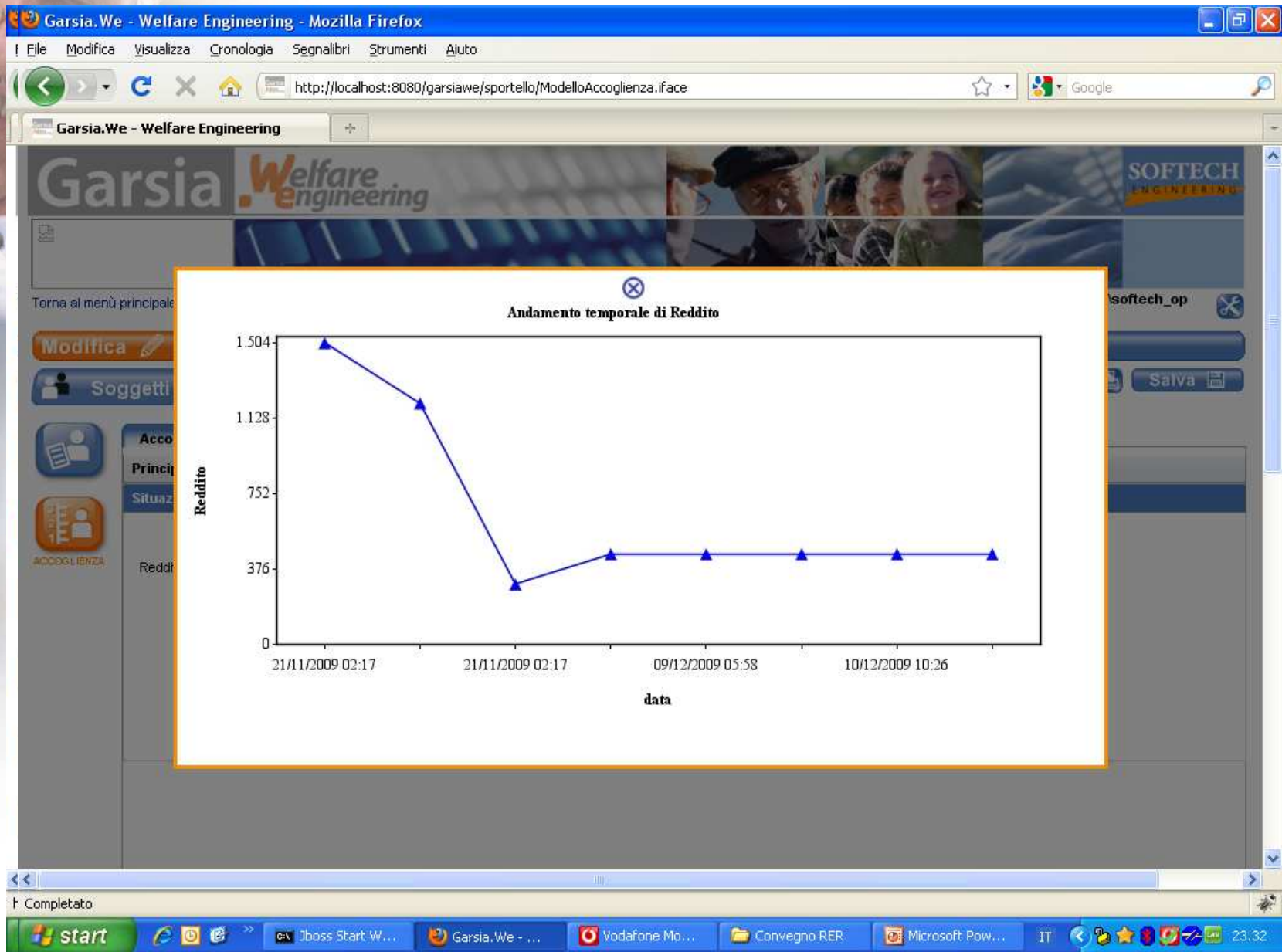

Cartella: rete di supporto e integrazione back-office

Garsia.We - Welfare Engineering - Mozilla Firefox

File Modifica Visualizza Cronologia Segnalibri Strumenti Aiuto

http://localhost:8080/garsiawe/sportello/NucleiSoggetti.iframe

Garsia.We - Welfare Engineering

Garsia

Servizio	Esito	Data esito	Operatore UVG	Data valutazione UVG	Operatore SST	Data Valutazione RC	Relazione	Criticità
Gradus								
Anno	Graduatoria	Servizio	Data Presentazione	Stato domanda	Relazione	Criticità		
Osservatorio								
Area bisogno	Tipo richiesta	Luogo	Inviato a	Data contatto	Relazione	Criticità		
Sosia								
Servizio	Sotto servizio	Istituto	Decorrenza	Scadenza	Relazione	Criticità		
Contributi economici indigenti			18/06/2009		beneficiario			
SAD	PRESTAZIONI SULLA PERSONA	(SERVIZI SOCIALI)	18/06/2009		utente	ACCLUDIMENTO E CURA (BAMBINI)		
PASTI	PASTI	(SERVIZI SOCIALI)	18/06/2009		utente	ACCLUDIMENTO E CURA (BAMBINI)		
CENTRI DIURNI	CENTRI DIURNI	(SERVIZI SOCIALI)	18/06/2009		utente	ACCLUDIMENTO E CURA (BAMBINI)		
Contributo retta Casa di Riposo			20/05/2009		familiare del nucleo			
Buoni libro			20/05/2009		beneficiario			
Contributo FNL			20/05/2009		familiare del nucleo			
REFEZIONE	ELEMENTARI-MEDIE-SUPERIORI	ELEMENTARI G.PASCOLI	01/01/2007		pagante	ADULTI ECONOMIA		

Completato

start Jboss Start W... Garsia, We - ... Vodafone Mo... Convegno RER Microsoft Pow... IT 23.31

Cartella: monitoraggio obiettivi

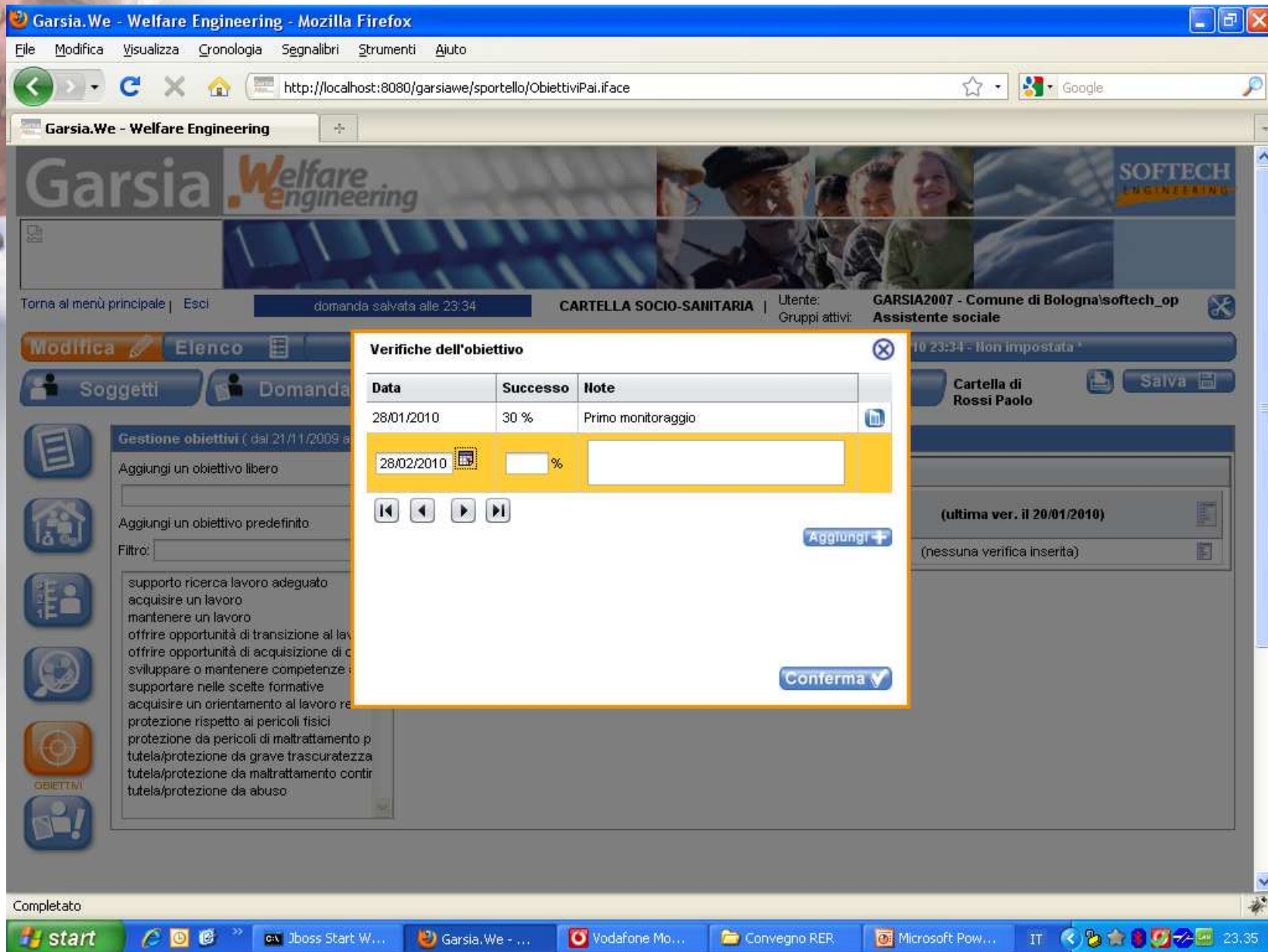

Garsia.We - Welfare Engineering - Mozilla Firefox

File Modifica Visualizza Cronologia Segnalibri Strumenti Aiuto

http://localhost:8080/garsiawe/sportello/ObiettiviPai.iface

Garsia.We - Welfare Engineering

Garsia Welfare engineering

SOFTECH ENGINEERING

Torna al menù principale | Esci | domanda salvata alle 23:34 | CARTELLA SOCIO-SANITARIA | Utente: GARSIA2007 - Comune di Bologna/softech_op | Gruppo attivo: Assistente sociale

Modifica Elenco

Soggetti Domanda

Gestione obiettivi (dal 21/11/2009 a ...)

Aggiungi un obiettivo libero

Aggiungi un obiettivo predefinito

Filtro:

supporto ricerca lavoro adeguato
acquisire un lavoro
mantenere un lavoro
offrire opportunità di transizione al lavoro
offrire opportunità di acquisizione di competenze
sviluppare o mantenere competenze
supportare nelle scelte formative
acquisire un orientamento al lavoro
protezione rispetto ai pericoli fisici
protezione da pericoli di maltrattamento
tutela/protezione da grave trascuratezza
tutela/protezione da maltrattamento contro
tutela/protezione da abuso.

Verifiche dell'obiettivo

Data	Successo	Note
28/01/2010	30 %	Primo monitoraggio
28/02/2010	%	

Aggiungi

Conferma

Cartella di Rossi Paolo

Salva

(ultima ver. il 20/01/2010)

(nessuna verifica inserita)

Completato

start | Jboss Start W... | Garsia.We - ... | Vodafone Mo... | Convegno RER | Microsoft Pow... | IT | 23:35

Cartella: piano attività

Garsia.We - Welfare Engineering - Mozilla Firefox

File Modifica Visualizza Cronologia Segnalibri Strumenti Aiuto

http://localhost:8080/garsiawe/sportello/PianoPai.iFace

Garsia.We - Welfare Engineering

Garsia.We welfare engineering

SOFTECH ENGINEERING

Torna al menù principale | Esci domanda salvata alle 23:36

CARTELLA SOCIO-SANITARIA | Utente: **GARSIA2007 - Comune di Bologna/softtech_op**
Gruppi attivi: **Assistente sociale**

Modifica Elenco Stampa Versione 28/01/10 23:36 - Non impostata *

Soggetti Domanda Accoglienza PAI Allegati Cartella di Rossi Paolo Salva

Interventi proposti (dal 21/11/2009 al 29/01/2010)

Filtro: Area:

Gruppo	Servizio	Data inizio	Data fine	Stato	
RC	Esenzione dal pagamento del ticket sanitario per i	14/12/2009	31/03/2010	Proposta del Responsabile	✓
	Inserimento di minori in strutture			Proposta del Responsabile	✓
	Intervento socioeducativo di gruppo			Proposta del Responsabile	✓
	Strutture alloggiative per persone adulte in condi			Proposta del Responsabile	✓

INTERVENTI

- Aiuti all' autonomia (Anziani)
- Appartamenti Protetti (Anziani)
- Assegno di cura (Anziani)
- Assistenza domiciliare anziani (Anziani)
- Assistenza domiciliare Integrata ADI - Anziani (Anziani)
- Assistenza domiciliare Integrata ADI - Disabili (Disabili)
- Borse lavoro - Disagio adulto (Disagio adulto)
- Borse lavoro - Famiglia Minori (Famiglia e Minori)
- Borse lavoro - Immigrati (Immigrazione)
- Casa di Riposo - Anziani (Anziani)
- Casa di Riposo - Disabili (Disabili)
- Casa Protetta (Anziani)
- Centro Diurno (Anziani)
- Centro Diurno Specializzato (Anziani)
- Colloquio Assistente Sociale - Anziani (Anziani)
- Colloquio Assistente Sociale - Disabili (Disabili)
- Colloquio Assistente Sociale - Disagio adulto (Disagio adu
- Colloquio Assistente Sociale - Famiglia Minori (Famiglia e M
- Colloquio Assistente Sociale - Immigrati (Immigrazione)
- Contributi economici per minor e famiglie in condi (Famiglia
- Contributi economici straordinari una tantum - Anz (Anzia
- Contributi economici straordinari una tantum - Dis (Disabili)

Completato

start | c:_boss Start W... | Garsia.We - ... | Vodafone Mo... | Convegno RER | Microsoft Pow... | IT | 23.36

Cartella: il fascicolo documentale

Garsia.We - Welfare Engineering - Mozilla Firefox

File Modifica Visualizza Cronologia Segnalibri Strumenti Aiuto

http://localhost:8080/garsiawe/sportello/FileAllegati.iface

Garsia.We - Welfare Engineering

Garsia.Welfare engineering

SOFTECH ENGINEERING

Torna al menù principale | Esci domanda salvata alle 23:39

CARTELLA SOCIO-SANITARIA | Utente: GARSIA2007 - Comune di Bologna/softech_op
Gruppi attivi: Assistente sociale

Modifica Elenco Stampa Versione 28/01/10 23:39 - Non impostata *

Soggetti Domanda Accoglienza PAI Allegati Cartella di Rossi Paolo Salva

Allegati Aggiungi+

Gruppo	Descrizione	Nome del file (download)	Dim	Data	Note
Assistente sociale	Radiografia	radiografia_homer.jpg	18 kb	28/01/2010	
	Certificato Medico	CERTIFICATO_MEDICO.pdf	6 kb	28/01/2010	

Completato

start Jboss Sta... Garsia.W... Vodafone... Convegn... Microsoft... Downloa... IT 23:40

Scadenziario

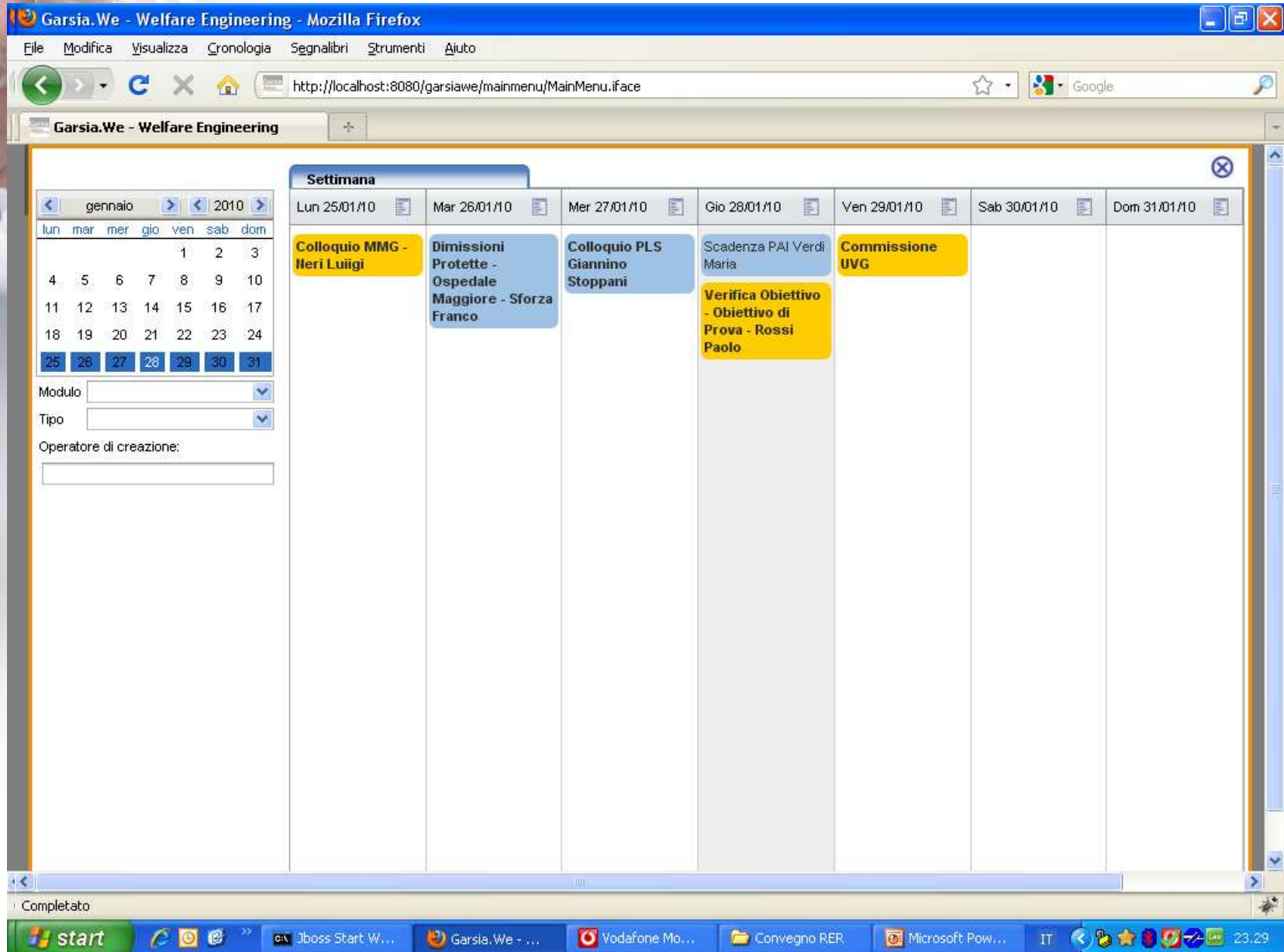

Garsia.We - Welfare Engineering - Mozilla Firefox

File Modifica Visualizza Cronologia Segnalibri Strumenti Aiuto

http://localhost:8080/garsiawe/mainmenu/MainMenu.iface

Garsia.We - Welfare Engineering

Settimana

Lun 25/01/10	Mar 26/01/10	Mer 27/01/10	Gio 28/01/10	Ven 29/01/10	Sab 30/01/10	Dom 31/01/10
Colloquio MMG - Neri Luigi	Dimissioni Protette - Ospedale Maggiore - Sforza Franco	Colloquio PLS Giannino Stoppani	Scadenza PAI Verdi Maria Verifica Obiettivo - Obiettivo di Prova - Rossi Paolo	Commissione UVG		

Modulo

Tipo

Operatore di creazione:

Completato

start Jboss Start W... Garsia.We - ... Vodafone Mo... Convegno RER Microsoft Pow... IT 23.29



Grazie!